

カスタムメイドの高音質モニタースピーカシステム

NES211S



NHK高音質スタジオモニターに選ばれた3wayスピーカシステム
1.5インチソフトドームツイーター、特注100mmハイパワーソフトドームスクーアー、優れたトランジェンス特性・ハイパワーの12インチウーファの2本配置による3way構成。レコーディングスタジオ・TV局などでのラージモニターとして最高のパフォーマンスを発揮します。

SPEC

SPEAKER	
Performance	Dimensions
Frequency response : 50Hz-18kHz \pm 3dB	600(W) \times 850(H) \times 500(D)mm(Type V)
Crossover frequency : 350Hz,3.5kHz (12dB/oct)	850(W) \times 600(H) \times 500(D)mm(Type H)
Nominal impedance : 4	Net weight : 110kg
fo : 40Hz	Enclosure material : Melafitt®
Sensitivity : 91dB-SPL (1W 1m)	Finish : Urethane painting
	Input terminals : 2 binding posts "+" "GND"

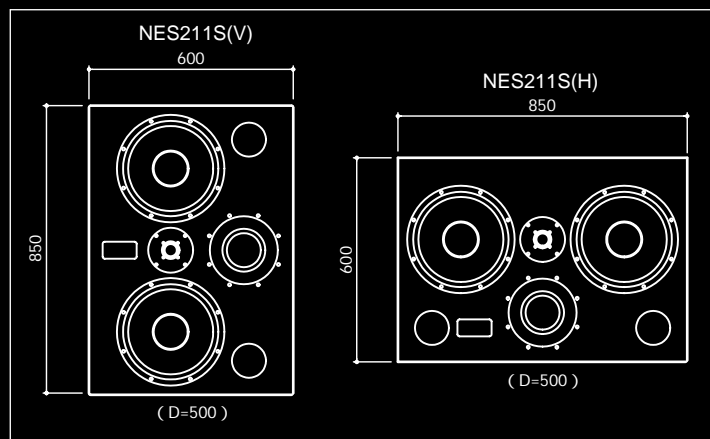

NES111S



211Sのクオリティを継承した3wayシングルウーファモデル
ミッド・ハイは211Sと同じユニットを使用し、シングルウーファとすることで、211Sの高いクオリティをコンパクトなエンクロージャーに凝縮しています。
2チャンネルモニターとしてはもちろん、精密なサラウンドイメージも表現できる高品位サラウンドモニタリング環境を構築できます。

SPEC

SPEAKER	
Performance	Dimensions
Frequency response : 50Hz-18kHz \pm 3dB	400(W) \times 750(H) \times 400(D)mm(typeV)
Crossover frequency : 350Hz,3.5kHz (12dB/oct)	Net weight : 70kg
Nominal impedance : 8	620(W) \times 420(H) \times 460(D)mm(typeH)
fo : 40Hz	Net weight : 65kg
Sensitivity : 88dB-SPL (1W 1m)	Enclosure material : Melafitt®
	Finish : Urethane painting
	Input terminals : 2 binding posts "+" "GND"

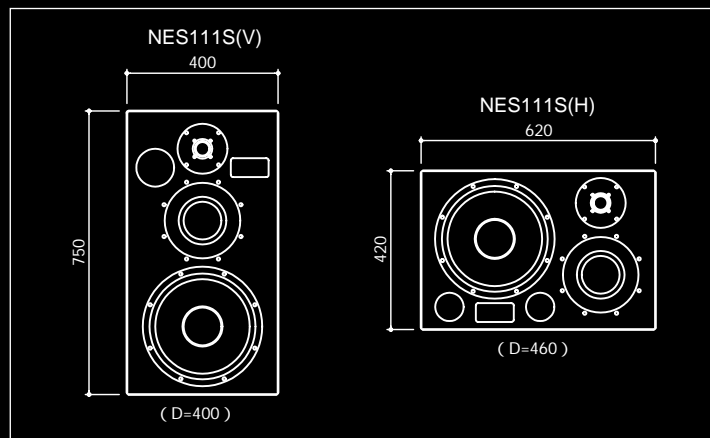

NES100/200LFE



NESのキャラクターを継承したLFE用サブウーファシステム
15インチウーファで構成され、複合材料の積層構造による強固なエンクロージャー
により、超低域再生にも耐えうるLFE用サブウーファシステム。シングル/ダブルウー
ファの両モデルにより、小規模から大規模な環境まで幅広くカバーします。

SPEC

SPEAKER

Performance

Frequency response : 50Hz-150Hz ± 3dB
Nominal impedance : 8 / 4
fo : 40Hz
Sensitivity : 91dB-SPL (1W 1m)

Dimensions

580(W) × 750(H) × 400(D)mm (100)
900(W) × 650(H) × 600(D)mm (200)
Net weight : 48kg(100) / 81kg(200)
Enclosure material : plywood and Fiber Reinforced Cement Sidings
Finish : Urethane painting
Input terminals : 2binding posts "+" "GND"

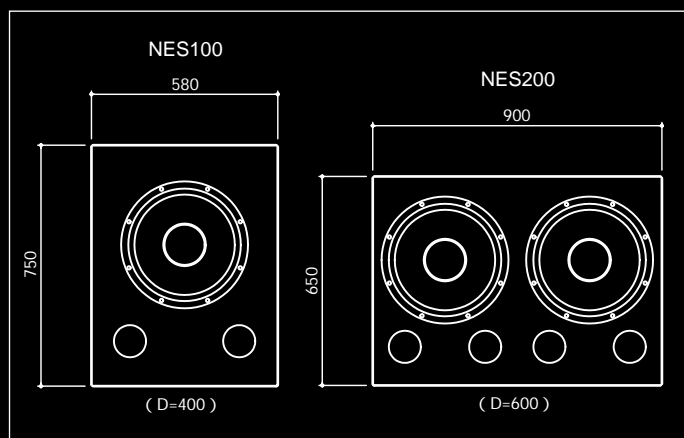

NESモニタースピーカのために開発された高品位パワーアンプ

NES500/450

デンマークNLE社製 モノラル500W高品位ハイパワーアンプ NES500
オーバークオリティモジュール搭載 150W×2デュアルアンプ NES450



NES500は、モノラルアンプで500W(8)のパワーをクオリティ高く引き出す
ことができます。現在、国内でのノックダウン生産により、リーズナブルなコストで提
供できるようになりました。

NES450は、入力段、デバイディング段は、定評あるオーバークオリティ・ディスクリ
ートアンプを使用し、MONOモードでは400W。ステレオ仕様としてだけでなく、
バイアンプ仕様では、ラージスピーカのドライバーとして低域/L=150W、中高域
/R=150Wの余裕あるパワーでお使いいただけます。

SPEC

【NES500】

Power Amplifier

Performance

Power output :Continuous 500W into 8 1,000W into 4
Frequency response : 20Hz ~ 20kHz, ±0.15dB (1W, 8) 10Hz ~ 100kHz, ±1.5dB (1W, 8)
Voltage gain : 30 ± 0.2dB (1kHz, 8)
Distortion : 0.1% THD, 20Hz ~ 20kHz (250W, 8)
Signal/noise : 115dB, IHF-A (Ref. 500W, 8)
Output impedance : 0.1 , 20Hz ~ 30kHz
Damping factor : 80 20Hz ~ 30kHz (RL = 8)

Features

Input sensitivity : 2V for 100W into 4
Input impedance : 50k Balanced / 25k Unbalanced
Input terminals : XLR3-31F, 2HOT
Output terminals : 2 binding posts "+" "GND"

Other Technical data

Power requirements : mains voltage AC100 (50/60Hz)
frequency : 50/60Hz
consumption : 2,000W Maximum / 100W Minimum(Idling)

Dimensions

Front Panel : 483(W) × 132(H)mm (EIA 3U size)
Chassis total : 427(D)mm
Net Weight : 28.5kg

【NES450】

Power Amplifier

Performance

Power output :Continuous 150W into 8 180W into 4 400W into 8 (BTL)
Frequency response : 10Hz ~ 30kHz, +0/-0.2dB (1W, 8)
10Hz ~ 100kHz, ± 1.5dB (1W, 8)
Voltage gain : 30dB (1kHz, 8)
Distortion : 0.08% THD, 20Hz ~ 20kHz (190W, 8)
Signal/noise : 105dB, IHF-A (Ref. 150W, 8)
Damping factor : 200 20Hz ~ 30kHz (RL = 8)

Features

Input sensitivity : +4dBu for 150W into 8
Input impedance : 10k Balanced
Input terminals : XLR3-31F, 2HOT
Output terminals : 2 binding posts "+" "GND"
Earth terminal : 1 binding post " "

Other Technical data

Power requirements :mains voltage AC100
frequency : 50/60Hz
consumption : 400W Maximum 100W Minimum(Idling)
power muting time : 2sec.

Dimensions

Front Panel : 483(W) × 132(H)mm (EIA 3U size)
Chassis total : 357(D)mm
Net Weight : 20.0kg

NES101S



NESシリーズのクオリティを凝縮した2wayスピーカシステム

211/111Sと同じ12インチウーファ、1.5インチソフトドームツイーターの2way構成で、そのコンパクトなサイズと高い再生能力によりメインモニターとしてはもちろん、サラウンドモニターシステムのリアチャンネルとしても導入されています。

SPEC

SPEAKER

Performance

Frequency response : 50Hz-18kHz \pm 3dB

Crossover frequency : 2kHz (12dB/oct)

Nominal impedance : 8

fo : 40Hz

Sensitivity : 88dB-SPL (1W 1m)

Dimensions

450(W) \times 700(H) \times 320(D)mm(type V)

700(W) \times 450(H) \times 320(D)mm(type H)

Net weight : 45kg

Enclosure material : Melafitt®

Finish : Urethane painting

Input terminals : 2 binding posts "+" "GND"

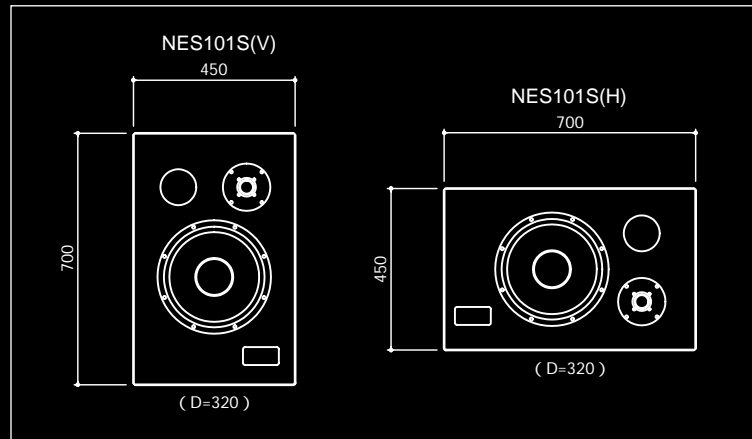

NESmini



コンソール・トップ使用も可能なニアフィールド・モニターシステム

10インチウーファに1インチソフトドームツイーターの2way構成。

正確な音像再現、ナチュラルな音質により、理想的なニアフィールドモニタリングを実現します。オプション・スピーカスタンドとの併用により、小規模なサラウンドモニタリング環境を構築するのに最適です。

SPEC

SPEAKER

Performance

Frequency response : 70Hz-18kHz \pm 3dB

Crossover frequency : 2kHz (12dB/oct)

Nominal impedance : 8

fo : 60Hz

Sensitivity : 87dB-SPL (1W 1m)

Dimensions

280(W) \times 390(H) \times 280(D)mm

Net Weight : 19kg

Enclosure material : Melafitt®

Finish : Urethane painting

Input terminals : 2 binding posts "+" "GND"

